

 **DAFFARM**

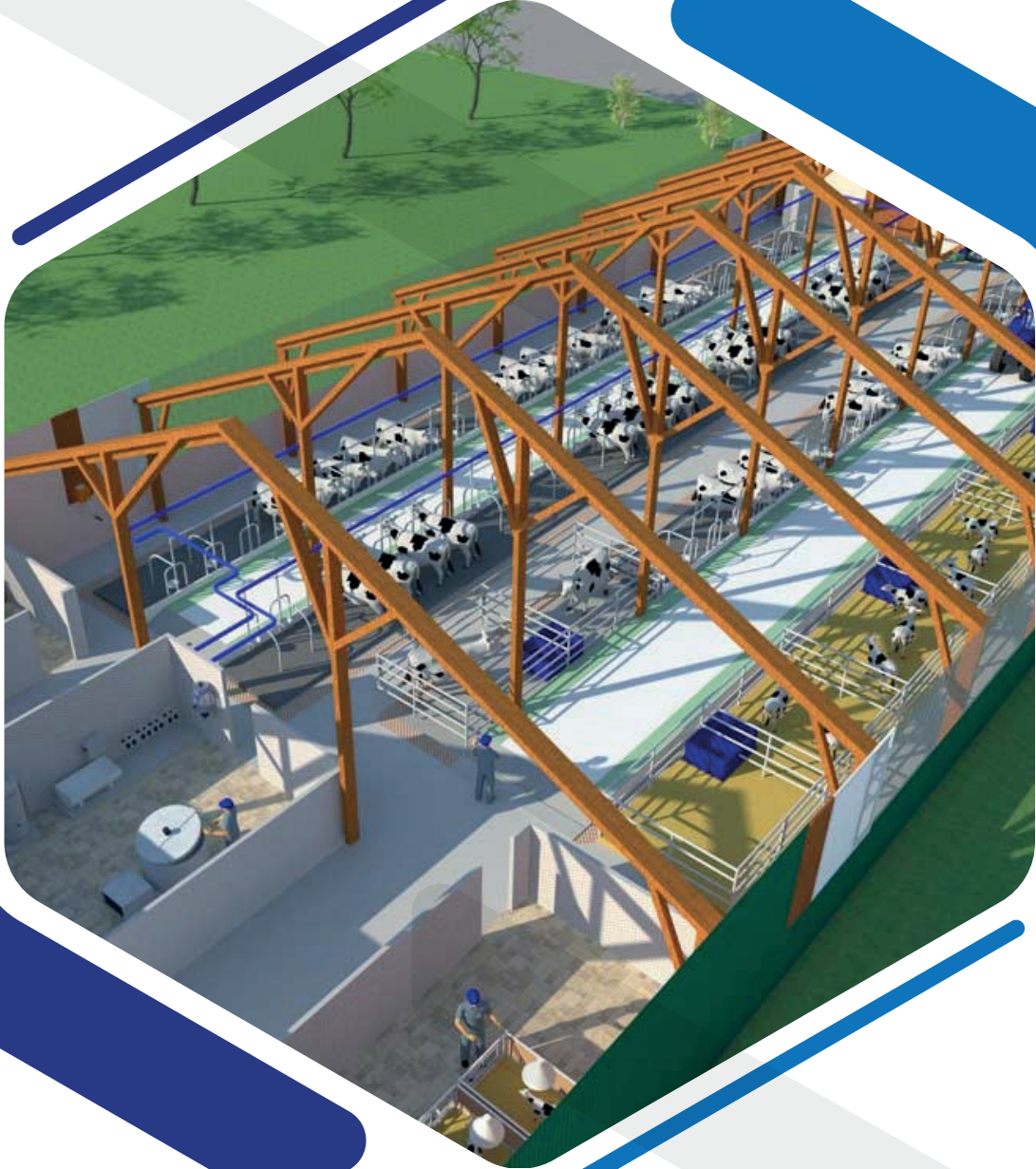

**ÜRÜN**  
**KATALOĞU**



## TR

Kurulduđu günden bu yana yenilikçi yaklaşımı ile portföyünü ve ürün çeşitliliğini her geçen gün artırarak çözüm ortağı olduđu tüm firmalar için, gübre yönetimini tasarım aşamasından kurulum ve eğitim aşamasına kadar uzanan tüm hizmeti eksiksiz sağlamayı amaç edinmiştir.

Firmamızın sunduđu kolay uygulanabilir ve masraf optimizasyonu konusunda kendini kanıtlamış çözümler, işletme giderlerini minimum seviyede tutmayı amaçlayan ve orta ve uzun ölçekte maksimum verim sağlayacak şekilde dizaynı mümkün kılmaktadır.

DAFF Makine; sürdürmekte olduđu güçlü satış ađını, yurt dışı pazar ađına da ülkemizde olduđu gibi hızlı ve esnek bir şekilde entegre etmeyi başarabilmiştir.

Kaliteyi önemsemeyi, ve projeyi benimsemeyi kendine ilke edinen firmamız, üretimini yaptıđı tüm ürünlerde dünyada kendini kalite, sağlamlık ve sürdürülebilirlik konusunda ispatlamış ve tüm mevcut endüstriyel standartlara uygun malzemeleri kullanmaktadır.

Çözüm ortağı olduđu firmalar için baştan sona gübre yönetimi sistemleri ve biyogaz ekipmanlarının üretimini yapan DAFF Makine A.Ş., bünyesine kattıđı DAFFARM Biogaz Ekipmanları ile hizmet verdiđi bütün firmaların ihtiyaçlarına özel tasarlanan çözümleri sunmaktan büyük mutluluk duymaktadır.

## EN

Since the day it was founded, it has aimed to provide a complete service from the design stage to the installation and training stage of fertilizer management for all companies that it has been a solution partner by increasing its portfolio and product variety day by day with its innovative approach.

The easy-to-apply and cost-optimized solutions offered by our company make it possible to design in a way that aims to keep operating costs at a minimum level and to provide maximum efficiency in medium and long scales.

DAFF Machine; It has succeeded in integrating its strong sales network, which it maintains, into its foreign market network in a fast and flexible way, as in our country.

Our company, which adopts the principle of caring about quality and adopting the project, uses materials that have proven itself in the world in terms of quality, durability and sustainability and comply with all current industrial standards in all the products it produces.

DAFF Makine A.Ş., which produces manure management systems and biogas equipment from start to finish for the companies it is a solution partner, is very happy to offer solutions specially designed for the needs of all the companies it serves with the DAFFARM Biogas Equipments it has incorporated.

# HAKKIMIZDA ABOUT US



**01**

**SAĞIM SİSTEMLERİ**

**02**

**SÜT SOĞUTMA**

**03**

**BESLEME**

**04**

**GÜBRE YÖNETİMİ**

**05**

**AHIR İÇİ EKİPMANLAR**

**06**

**PADOK SİSTEMLERİ**

**07**

**YARDIMCI EKİPMANLAR**

**İÇİNDEKİLER**  
**CONTENTS**

**DAFFARM**

# GÜBRE YÖNETİMİ

## MANURE MANAGEMENT

Gübre Sıyırıcı  
Gübre Karıştırıcı  
Gübre Pompası  
Gübre Seperatörü  
Sıvı Gübre Dağıtma Tankeri  
Katı Gübre Dağıtma Römorku

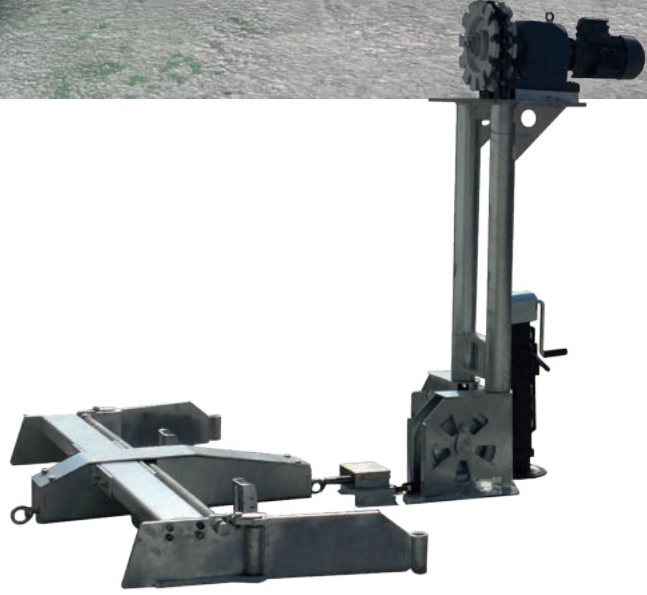
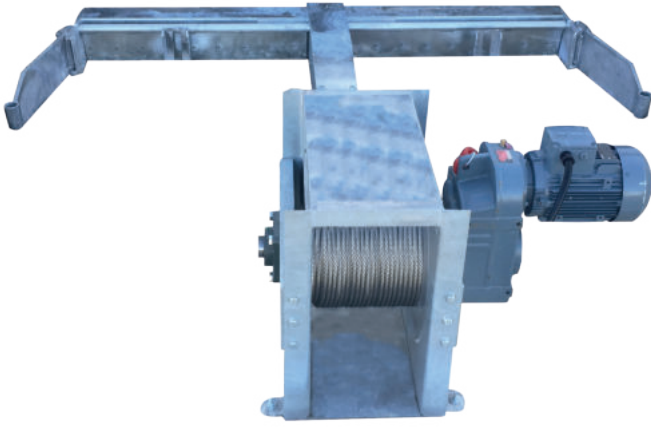

Ahır içinde biriken gübrenin depolama alanına tahliyesi için tasarlanmış makinelerdir. Zincirli, hidrolik ve halatlı opsiyonları mevcuttur. Kürekler üzerinde bulunan hareketli kanatlar sayesinde değişken koridor genişliklerinde rahatça çalışabilmektedir. Kış modu sayesinde farklı iklim koşullarında her hangi bir aksama olmadan çalışabilmektedir. Bu sayede olası tırnak, diz ve akciğer hastalıklarının önlenmesi de sağlanmış olur.

They are machines designed for the discharge of manure accumulated in the barn to the storage area. Chain, hydraulic and rope options are available. Thanks to the movable wings on the oars, it can work comfortably in variable corridor widths. Thanks to the winter mode, it can work in different climatic conditions without any disruption. In this way, possible prevention of nail, knee and lung diseases is also ensured.

## Teknik Özellikler

- ▶ Sıcak daldırma galvanizi kürek.
- ▶ Otomatik çalışma modu.
- ▶ Kış modu.
- ▶ 10 mm kalınlıkta paslanmaz krom halat.
- ▶ Hareketli kanatlar.
- ▶ Tüm ayarları kontrol edebilme.
- ▶ Voltaj ve akım görebilme.
- ▶ Hata ve uyarıları görebilme.
- ▶ Hassasiyet ayarı
- ▶ Akım kontrollü durma özelliği
- ▶ Hareket hızı 4-4,5 m/dk
- ▶ Motor gücü 1,5 kw

## Technical Specifications

- ▶ Hot dipped galvanized shovel.
- ▶ Automatic operating mode.
- ▶ Winter mode.
- ▶ 10 mm thick stainless chrome rope.
- ▶ Moving wings.
- ▶ Ability to control all settings.
- ▶ Being able to see voltage and current.
- ▶ Ability to see errors and warnings.
- ▶ Sensitivity setting
- ▶ Current controlled stop feature.
- ▶ Movement speed 4-4.5 m/min
- ▶ Engine power 1.5 kW

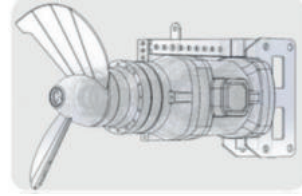

Gübrenin belirli bir akışkanlığa gelmesi ve homojen bir hâl alması için bir karıştırıcı vasıtasıyla karıştırılması gerekir. Bu amaçla hareketini elektrik motorundan alan bir karıştırıcı tarafından karıştırma işlemi gerçekleştirilir. Gübre akışkanlığı az ise karıştırmadan önce biraz sulandırılabilir. Böylece pompadan önce gübre akışkan bir hâle getirilerek basma işi kolaylaştırılır. Karıştırıcı Gübre havuzunda biriken katı madde karıştırıcı vasıtasıyla sıvı hâle getirilerek pompanın rahat ve tıkanmadan çalışmasını sağlar. Ayrıca katı ve sıvı gübrenin ayırma işlemi sırasında seperatörün daha randımanlı çalışmasını sağlar. Otomatik olarak belirli zamanlarda veya manuel olarak istenildiği zamanda çalıştırılabilir. Karıştırıcıların güçleri ise gübre havuzunun büyüklüğüne göre belirlenir.

In order for the fertilizer to reach a certain fluidity and become homogeneous, it must be mixed with a mixer. For this purpose, mixing is carried out by a mixer that takes its movement from the electric motor. If the fluidity of the fertilizer is low, it can be diluted a little before mixing. Thus, the manure is made fluid before the pump and the pumping work is facilitated. Mixer The solid material accumulated in the fertilizer pool is turned into liquid by means of the mixer, allowing the pump to operate comfortably and without clogging. It also ensures that the separator operates more efficiently during the separation of solid and liquid manure. It can be run automatically at certain times or manually at any time. The power of the mixers is determined according to the size of the fertilizer pool.

## Teknik Özellikler

- ▶ Sıcak galvanizli, uzun ömürlü platform.
- ▶ Isı ve nem sensörü opsiyonu.
- ▶ 11,15,18.5 ve 22 kw güç opsiyonları.
- ▶ Kolay kurulum imkanı.
- ▶ 450 m<sup>3</sup> /h kapasite
- ▶ Döküm gövde
- ▶ 2 ve 3 adet karıştırıcı kanat
- ▶ Jet halkası opsiyonu
- ▶ Elektrikli calaskal

## Technical Specifications

- ▶ Hot galvanized, durable platform.
- ▶ Temperature and humidity sensor option.
- ▶ 11,15,18.5 and 22 kW power options.
- ▶ Easy installation.
- ▶ 450 m<sup>3</sup> /h capacity
- ▶ Cast body
- ▶ 2 and 3 mixer blades
- ▶ Jet ring option
- ▶ Electric scale



Gübre çukurunda karıştırılarak homojenize edilmiş halde bulunan ham gübrenin istenilen menzil ve kapasitede transferi için tasarlanmış ekipmanlardır. Kıyıcı bıçaklı opsiyonu sayesinde çukur içinde bulunan yabancı maddeleri parçalayarak pompanın tıkanmasının önüne geçilmektedir. Farklı ihtiyaçlara cevap verebilecek opsiyonlarıyla uzun yıllar size hizmet eder.

They are equipment designed for the transfer of raw manure, which is homogenized by mixing in the manure pit, at the desired range and capacity. Thanks to the chopper blade option, the clogging of the pump is prevented by reaking up the foreign materials in the pit. It will serve you for many years with options that can meet different needs.

## Teknik Özellikler

- ▶ Sıcak galvanizli, uzun ömürlü platform.
- ▶ Isı ve nem sensörü opsiyonu.
- ▶ 5,5, 7,5 11,15,18,5 ve 22 kw güç opsiyonları.
- ▶ 3 – 4 inç pompa çıkışı
- ▶ 60 - 100 m<sup>3</sup>/h kapasite
- ▶ Döküm gövde
- ▶ Kıyıcı bıçak opsiyonu
- ▶ Wortex açık fan
- ▶ Elektrikli calaskal

## Technical Specifications

- ▶ Hot galvanized, durable platform.
- ▶ Temperature and humidity sensor option.
- ▶ 5.5, 7.5 11,15,18.5 and 22 kW power options.
- ▶ 3 – 4 inch pump outlet
- ▶ 60 - 100 m<sup>3</sup>/h capacity
- ▶ Cast body
- ▶ Chopper blade option
- ▶ Wortex outdoor fan
- ▶ Electric scale

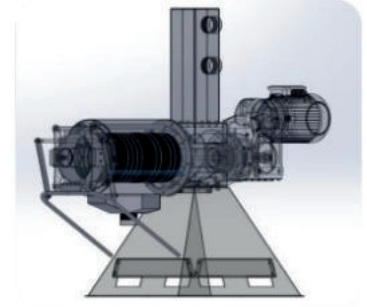
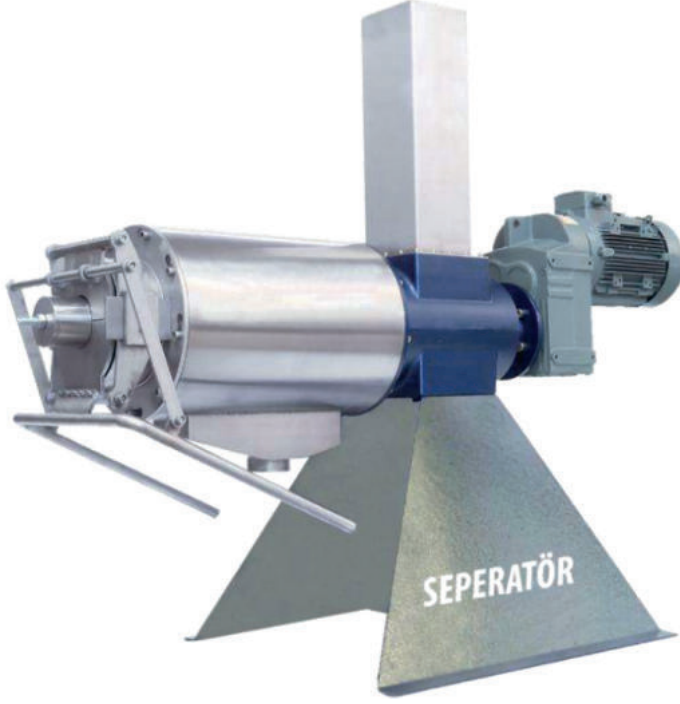

Tarım işletmelerinden biyogaz tesislerine organik gübre üretiminden Gıda işletmelerine ve kimya sanayisine kadar geniş bir uygulama yelpazesini kapsar. Susuzlaştırma işlemlerine çok yönlü bir adaptasyon sağlar. Seperatörlerin çok yönlülüğünün sırrı, farklı kuru madde içeriğine ayarlanabilmesidir. Kalın sıvılar (% 20 kuru madde içeriği) ve ince sıvılar (% 0,1'in altındakuru madde içeriği) en uygun şekilde işlenebilir. Elde edilen katının mukavemeti karşı ağırlıkların miktarı ve pozisyonuna göre değiştirilebilir. Bu, yüzde 25 ila 55 arasında kuru madde içeriğini sağlar. Bu şekilde son ürünün daha fazla depolama, gübre olarak kullanılması veya kompost un temeli için gerekli kıvamına ulaşılabilir. Sıvı kısmı bir boru veya hortum sisteminden kolayca tahliye edilebilir. Geleneksel ayırma sistemleri ile karşılaştırıldığında, seperatör kullanmak zamandan ve maliyetten tasarruf etmenizi sağlar.

It covers a wide range of applications from agricultural enterprises to biogas plants, from organic fertilizer production to food enterprises and chemical industry. It provides a versatile adaptation to dewatering processes. The secret to the versatility of the separators is that they can be adjusted to different dry matter content. Thick liquids (20% dry matter content) and thin liquids (dry matter content below 0.1%) can be handled optimally. The strength of the obtained solid can be changed according to the amount and position of the counterweights. This provides a dry matter content of 25 to 55 percent. In this way, the required consistency of the final product for further storage, use as fertilizer or the basis of compost can be achieved. The liquid portion can be easily drained through a pipe or hose system. Compared to traditional separation systems, using a separator saves you time and money.

## Teknik Özellikler

- ▶ 15 – 35 m<sup>3</sup> / h kapasite
- ▶ AISI 304 kalite paslanmaz krom malzeme
- ▶ 5,5 kw motor gücü
- ▶ 35 – 41 dv/d devir
- ▶ 250-500 mm elek ölçüsü
- ▶ 250-1050 mm helis ölçüsü
- ▶ Tungsten karbür kaplı helezon
- ▶ Sıcak galvanizli, uzun ömürlü platform.
- ▶ Kolay kurulum imkanı.

## Technical Specifications

- ▶ 15 – 35 m<sup>3</sup> / h capacity
- ▶ AISI 304 quality stainless chrome material
- ▶ 5.5 kW engine power
- ▶ 35 – 41 dv/d rotation
- ▶ 250-500 mm sieve size
- ▶ 250-1050 mm helix size
- ▶ Tungsten carbide coated auger
- ▶ Hot galvanized, durable platform.
- ▶ Easy installation.



Orta ve büyük ölçekli hayvancılık işletmelerinde gübre çukurunda homojenize edilmiş halde bulunan ham gübreyi çukurdan tarlaya ya da ana depoya iletmek için kullanılan tarım makineleridir. Üst atıcı nozul ve ya çarpma plakalı dağıtıcı sayesinde gübrenin tarlaya en ideal şekilde serpilmesine olanak sağlar. Ayrıca ham gübreyi de çekebildiğinden seperatöre gerek kalmaksızın deponun boşaltılması sağlanır. Vakum pompası sayesinde de ayrı bir ekipmana gerek olmadan gübre emilimi yapılabilir. Daffarm sıvı gübre dağıtma tankları her türlü tarla şartlarında rahatça çalışacak yapıda tasarlanmıştır. İhtiyaca göre 5, 10, 15 ve 20 ton kapasite seçenekleri bulunmaktadır.

They are agricultural machinery used to convey the raw manure homogenized in the manure pit in medium and large-scale livestock enterprises from the pit to the field or to the main warehouse. Thanks to the top thrower nozzle or the distributor with the impact plate, it allows the fertilizer to be spread on the field in the most ideal way. In addition, since it can absorb raw manure, the tank is emptied without the need for a separator. Thanks to the vacuum pump, fertilizer absorption can be done without the need for separate equipment. Daffarm liquid fertilizer distribution tanks are designed to operate comfortably in all kinds of field conditions. There are 5, 10, 15 and 20 tons capacity options according to the needs.

## Teknik Özellikler

- ▶ 5, 10, 15 ve 20 m<sup>3</sup> kapasite seçenekleri
- ▶ Çarpma plakalı dağıtıcı
- ▶ Opsiyonel üst atıcı nozul
- ▶ 1, 2 veya 3 adet taşıyıcı dingill
- ▶ Tarla şartlarında rahat hareket imkanı
- ▶ Max. 110 Hp güç gereksinimi
- ▶ Şok engelleyici dalga kırıcı
- ▶ Güçlü vakum pompası
- ▶ Karışık gübre atabilme

## Technical Specifications

- ▶ 5, 10, 15 and 20 m<sup>3</sup> capacity options
- ▶ Impact plate distributor
- ▶ Optional top ejector nozzle
- ▶ 1, 2 or 3 carrier axles
- ▶ Comfortable movement in field conditions
- ▶ Max. 110 HP power requirement
- ▶ Shock absorber wave breaker
- ▶ Powerful vacuum pump
- ▶ Mixed fertilizer application



Gübre deposundan ham halde çekilip sepere edilen susuzlaştırılmış gübrenin tarlaya dağıtılmasını sağlamak üzere tasarlanmış tarım makineleridir. Üzerinde bulunan zincirli konveyör sayesinde haznesinde hiç gübre kalmayacak şekilde serme işlemi yapabilmektedir. Çekilir tipte imal edilen katı gübre dağıtma römorku farklı tarla şartlarında çalışabilecek yapıda tasarlanmıştır. Her ihtiyaca cevap verebilmek amacıyla 5, 10, 15 ve 20 tonluk kapasite seçenekleri bulunmaktadır

They are agricultural machinery designed to distribute the dehydrated manure, which is pulled from the manure tank in raw form and separated, to the field. Thanks to the chain conveyor on it, it can lay the manure so that there is no fertilizer left in its hopper. The solid manure distribution trailer, which is manufactured as a trailed type, is designed to operate in different field conditions. In order to meet every need, there are capacity options of 5, 10, 15 and 20 tons.

## Teknik Özellikler

- ▶ 5, 10, 15 ve 20 ton kapasite seçenekleri
- ▶ Isıl işlemli zincirli konveyör
- ▶ Geniş açılı tokat
- ▶ 4 – 16 metre serpme genişliği
- ▶ Max. 110 Hp güç gereksinimi
- ▶ Homojen dağılım
- ▶ Tarla şartlarında rahat hareket imkanı
- ▶ Tam kapasitede dengeli tasarım
- ▶ Yabancı madde için sağlam tokatlar

## Technical Specifications

- ▶ 5, 10, 15 and 20 tons capacity options
- ▶ Heat treated chain conveyor
- ▶ Wide angle slap
- ▶ 4 – 16 meters spreading width
- ▶ Max. 110 HP power requirement
- ▶ Homogeneous distribution
- ▶ Comfortable movement in field conditions
- ▶ Balanced design at full capacity
- ▶ Solid slaps for foreign matter

**DAFFARM**

# SAĐIM SİSTEMLERİ MILKING SYSTEMS



**Rotary Sađım Sistemi**  
**Paralel Hızlı Çıkış Sađım Sistemi**  
**Balık Kılçıđı Sađım Sistemi**  
**Kilit Arkası Sađım Sistemi**  
**Küçükbaş Hızlı Çıkış Sađım Sistemi**



Sağım süresinin fazla olduğu sağmal sayısının yüksek olduğu çiftlikler için tasarlanmış sağım modelidir. Aynı anda maksimum hayvan sağılmasına imkan veren en kapsamlı sağım şeklidir.

Sağım durakları döner tabla üzerine konumlandırılmıştır. Sistem turunu sağım süresine entegre tamamlar.

Daffarm rotary süt sağım sistemi ile size eşsiz bir sağım rutini sunuyoruz.

Daffarm rotary süt sağım sistemi ile kullanıcı isteği, hayvan konforu ve çiftlik vizyonu göz önünde bulundurarak çok farklı opsiyonlarsunmaktayız.

It is a milking model designed for farms where milking times are high and the number of milkers is high. It is the most comprehensive milking method that allows maximum animal milking at the same time.

The milking stalls are positioned on the turntable. The system completes its tour integrated into the milking time.

We offer you a unique milking routine with the Daffarm rotar milking system.

With the Daffarm rotary milking system, we offer many different options, taking into account the user's request, animal comfort and farm vision.

## Teknik Özellikler

- ▶ Dijital & mekanik süt ölçer.
- ▶ Mekanik & Elektronik pulsatör.
- ▶ Paslanmaz sağım kontrol kabini.
- ▶ Açık fan otomatik süt transfer grubu.
- ▶ Sürü yönetim ve takip sistemi.
- ▶ Otomatik başlık çıkarıcı.
- ▶ Paslanmaz yıkama küveti.
- ▶ Yağlı veya kuru vakum pompası seçeneği.
- ▶ Ağırlık ölçerli ayırıcı kapı.
- ▶ Her ünite için süt analiz cihazı.
- ▶ Otomatik itici kapı.

## Technical Specifications

- ▶ Digital & mechanical milkmeter.
- ▶ Mechanical & Electronic pulsator.
- ▶ Stainless milking control cabinet.
- ▶ Open fan automatic milk transfer group.
- ▶ Herd management and tracking system.
- ▶ Automatic cluster remover.
- ▶ Stainless wash tub.
- ▶ Oily or dry vacuum pump option.
- ▶ Divider door with weight gauge.
- ▶ Milk analyzer for each unit.
- ▶ Automatic push door.

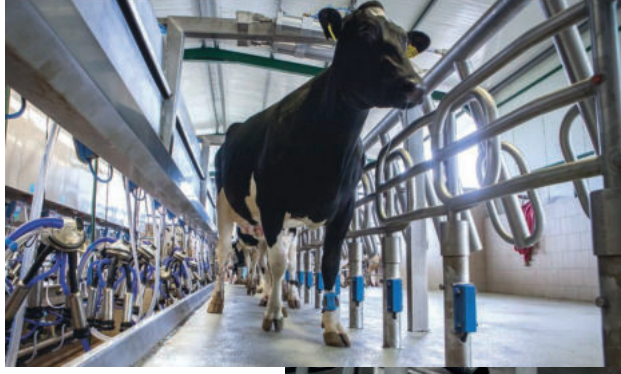

Verimliliğe odaklanmış yenilikçi süt çiftliklerinin tercihi, modern bir süt sağım sistemidir. Daffarm paralel hızlı çıkış sağım sistemi iş gücünü minimuma indirip her ihtiyaca cevap verebilecek nitelikte tasarlanmıştır. Sitemde hayvanlar sağımçı çukuruna 90° açıyla konumlandırılmaktadır.

Sıcak daldırma galvanizli çelik konstrüksiyonu ve paslanmaz sağım kontrol kabinleri sayesinde size uzun yıllar hizmet eder.

Daffarm olarak hayvan meme sağlığı, hayvan konforu ve bunların denetlenmesi adına siz çok farklı seçenekler sunuyoruz.

The preference of modern dairy farms focused on efficiency is a modern milking system. Daffarm parallel rapid exit milking system has been designed in such a way that it can meet every need by minimizing the workforce. On my site, animals are positioned at a 90° angle to the milker's pit.

It will serve you for many years thanks to its hot-dip galvanized steel construction and stainless milking control cabinets.

As Daffarm, we offer you many different options for animal udder health, comfort and their control.

## Teknik Özellikler

- ▶ Dijital & mekanik süt ölçer.
- ▶ Mekanik & Elektronik pulsatör.
- ▶ Paslanmaz sağım kontrol kabini.
- ▶ Açık fan otomatik süt transfer grubu.
- ▶ Sürü yönetim ve takip sistemi.
- ▶ Otomatik başlık çıkarıcı.
- ▶ Paslanmaz yıkama küveti.
- ▶ Yağlı veya kuru vakum pompası seçeneği.
- ▶ Ağırlık ölçerli ayırıcı kapı.
- ▶ Her ünite için süt analiz cihazı.
- ▶ Otomatik itici kapı.

## Technical Specifications

- ▶ Digital & mechanical milkmeter.
- ▶ Mechanical & Electronic pulsator.
- ▶ Stainless milking control cabinet.
- ▶ Open fan automatic milk transfer group.
- ▶ Herd management and tracking system.
- ▶ Automatic cluster remover.
- ▶ Stainless wash tub.
- ▶ Oily or dry vacuum pump option.
- ▶ Divider door with weight gauge.
- ▶ Milk analyzer for each unit.
- ▶ Automatic push door.

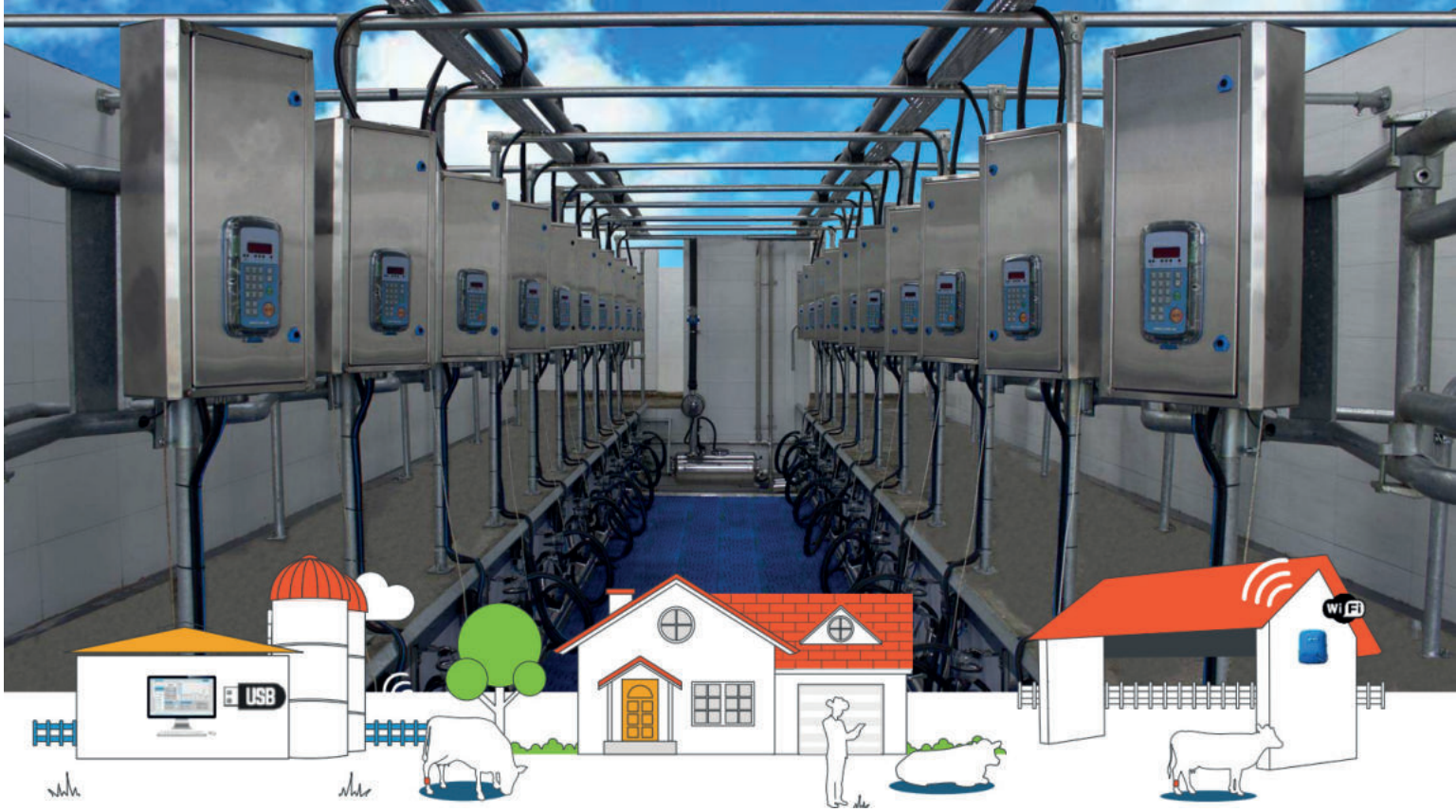

Orta - üst ölçekli süt çiftliklerinde tercih edilen sistemdir. Hayvanlar sağımçı çukuruna 35-45° açıyla konumlandırılmaktadır. Sağım başlıkları memeye yandan bağlanmaktadır. Bu sayede sağım işlemi ve meme dezenfektasyonu kolayca yapılabilmektedir.

Sıcak daldırma galvanizli sağım durakları uzun yıllar paslanma yapmadan kullanmanıza imkan tanır. Hızlı çıkış sağım sisteminde olduğu üzere çiftlik kapasitesi, tercih ve bütçeye bağlı olarak geniş bir kombinasyona seçeneğine sahiptir.

It is the preferred system in medium-upper scale dairy farms. The animals are positioned in the milker's pit at an angle of 35-45°. The milking heads are connected to the udder from the side. In this way, milking process and udder disinfection can be done easily.

Hot-dip galvanized milking stalls allow you to use them for many years without rusting. As with the rapid exit milking system, the farm capacity has a wide range of combination options depending on preference and budget.

## Teknik Özellikler

- ▶ Dijital & mekanik süt ölçer.
- ▶ Mekanik & Elektronik pulsator.
- ▶ Otomatik & standart yıkama ünitesi.
- ▶ Bireysel paslanmaz sağım kontrol kabini.
- ▶ Açık fan otomatik süt transfer grubu.
- ▶ Sürü yönetim ve takip sistemi.
- ▶ Otomatik başlık çıkarıcı.
- ▶ Paslanmaz yıkama küveti.
- ▶ Yağlı vakum pompası .
- ▶ Ağırlık ölçerli ayırıcı kapı.
- ▶ Her ünite için süt analiz cihazı.

## Technical Specifications

- ▶ Digital & mechanical milkmeter.
- ▶ Mechanical & Electronic pulsator.
- ▶ Automatic & standard washing unit.
- ▶ Individual Clean milking control cabinet.
- ▶ Open fan automatic milk transfer group.
- ▶ Herd management and tracking system.
- ▶ Automatic cluster remover.
- ▶ Stainless wash cabinet.
- ▶ Oil vacuum pump.
- ▶ Divider door with weight gauge
- ▶ Milk analyzer for each unit.

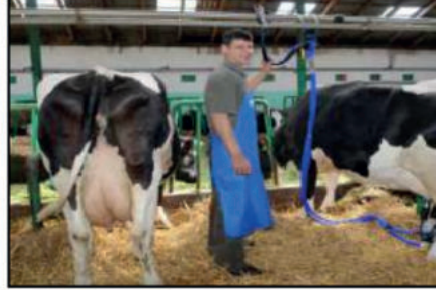
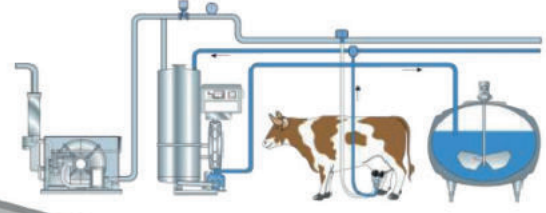
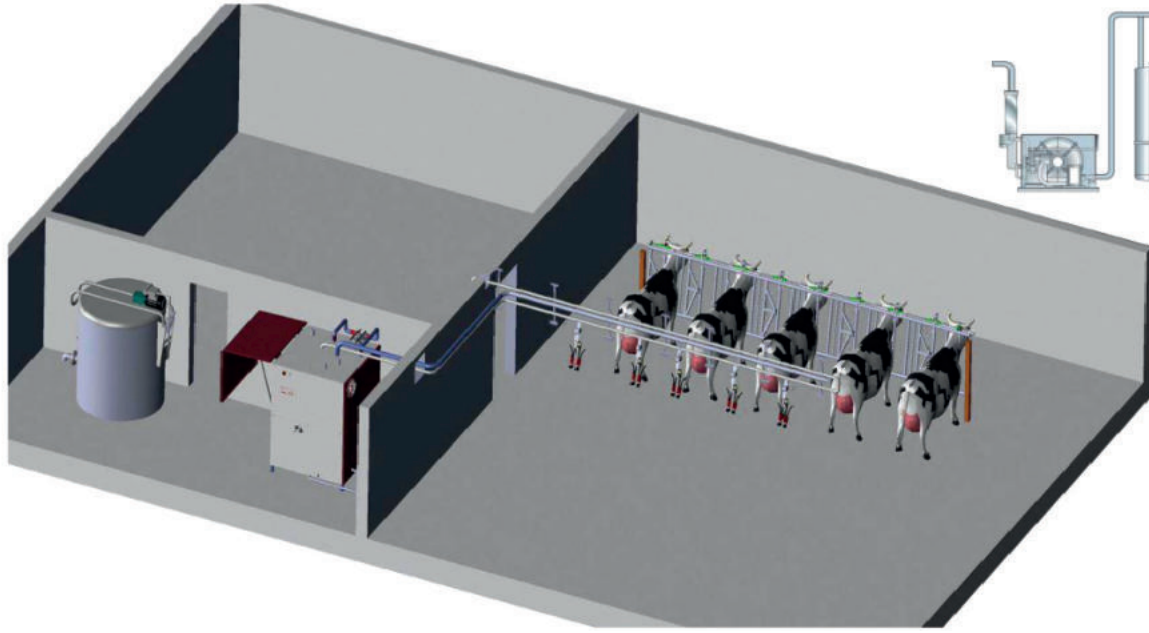

50 veya daha az hayvanın bulunduğu çiftliklerde ekstra inşaat maliyetine gerek olmadığı veya sağımhane inşaatının yapılamadığı durumda, sağım işleminin yapılabildiği ekonomik bir çözümdür.

Özellikle bağlı sistem ahırlarda el değmeden hijyenik sağımın sağlanabilmesi için iyi bir tercihtir. Hayvanların sağımı yemleme esnasında yapılmaktadır. Yem kilitleri sayesinde hayvanların sağım için uygun pozisyona gelmesi sağlanmaktadır. S sağım sistemleri arasında yatırım maliyeti en düşük olan modeldir.

It is an economical solution where milking can be done in farms with 50 animals or less, where there is no need for extra construction costs or the construction of a milking parlor cannot be done. Especially the connected system is a good choice for providing hygienic milking without touching the barns. The animals are milked during feeding. Thanks to the feed locks, it is ensured that the animals are in a suitable position for milking. It is the model with the lowest investment cost among milking systems

## Teknik Özellikler

- ▶ Dijital & mekanik süt ölçer.
- ▶ Mekanik & Elektronik pulsatör.
- ▶ Paslanmaz sağım kontrol kabini.
- ▶ Açık fan otomatik süt transfer grubu.
- ▶ Sürü yönetim ve takip sistemi.
- ▶ Otomatik başlık çıkarıcı.
- ▶ Paslanmaz yıkama küveti.
- ▶ Yağlı veya kuru vakum pompası seçeneği.
- ▶ Ağırlık ölçerli ayırıcı kapı.
- ▶ Her ünite için süt analiz cihazı.
- ▶ Otomatik itici kapı.

## Technical Specifications

- ▶ Digital & mechanical milkmeter.
- ▶ Mechanical & Electronic pulsator.
- ▶ Stainless milking control cabinet.
- ▶ Open fan automatic milk transfer group.
- ▶ Herd management and tracking system.
- ▶ Automatic cluster remover.
- ▶ Stainless wash tub.
- ▶ Oily or dry vacuum pump option.
- ▶ Divider door with weight gauge.
- ▶ Milk analyzer for each unit.
- ▶ Automatic push door.

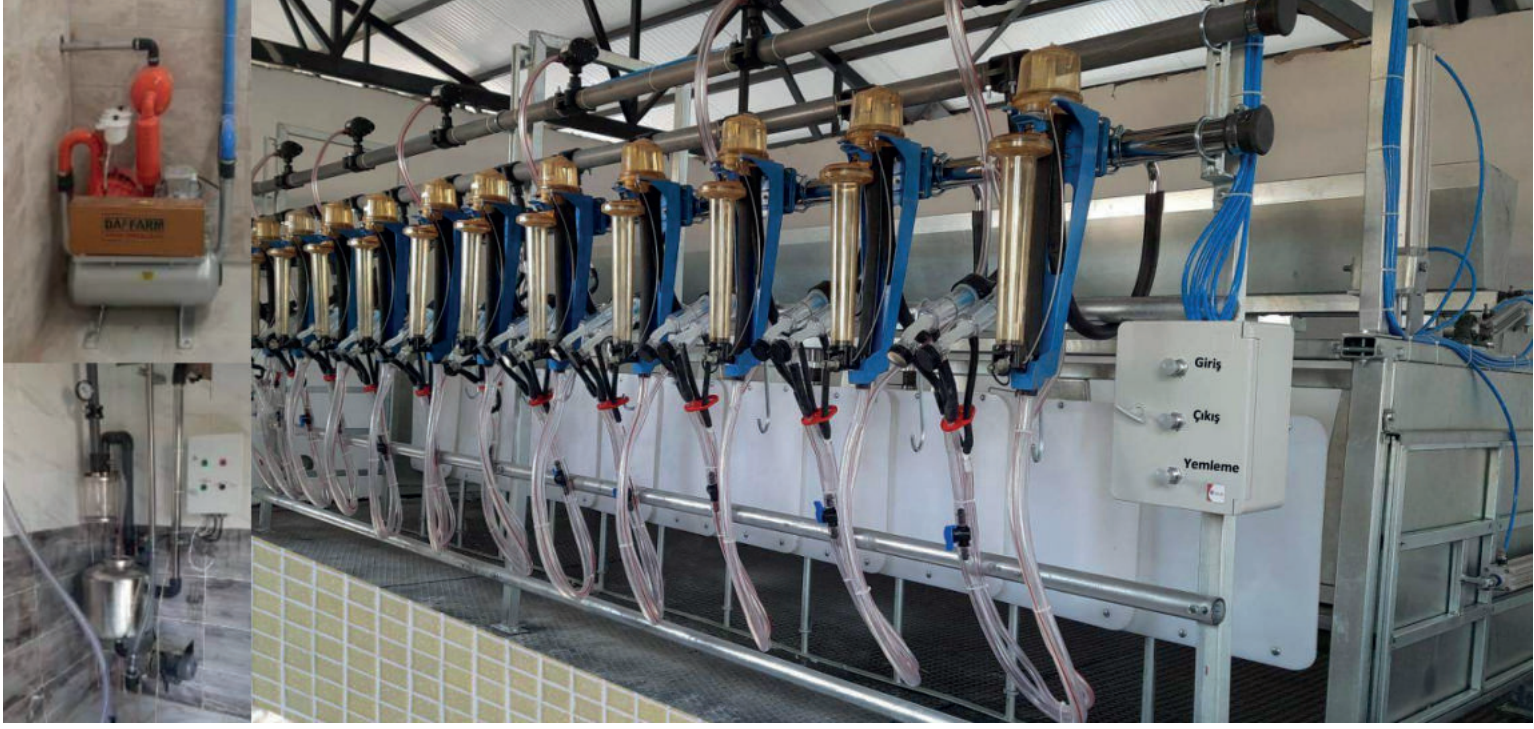

Koyun ve keçiler için tasarlanmış, hayvanların yemlenerek sağıldığı, hayvanların grup halinde sağılıp hızlı tahliye edildiği süt sağım sistemleridir.

Giriş, çıkış kapısı ve yemleme pnömatik kontrollü olarak yapılmaktadır. Yeni parti hayvanlar için yemleme hazırlığı pnömatik olarak yapıldığından insan iş gücü ihtiyacı minimize edilmiştir.

Küçükbaş için özel tasarlanmış ekipmanları sayesinde meme sağlığı ön plandadır. Sistem hayvanın tabii sağım şekline en yakın sağım imkanı sağlar.

They are milking systems designed for sheep and goats, in which animals are milked by feeding, milked in groups and evacuated quickly.

Entry, exit door and feeding are done with pneumatic control. Since the feeding preparation for the new batch animals is made pneumatically, the need for human labor is minimized.

Breast health is at the forefront thanks to equipment specially designed for sheep and goats. The system provides the closest milking opportunity to the natural milking mode of the animal.

## Teknik Özellikler

- ▶ Dijital & mekanik süt ölçer.
- ▶ Mekanik & Elektronik pulsatör.
- ▶ Otomatik & standart yıkama ünitesi.
- ▶ Açık fan otomatik süt transfer grubu.
- ▶ Otomatik başlık çıkarıcı.
- ▶ Paslanmaz yıkama küveti.
- ▶ Yağlı vakum pompası.
- ▶ Otomatik yemleme.
- ▶ Pnömatik kontrollü kapılar.

## Technical Specifications

- ▶ Digital & mechanical milk meter.
- ▶ Mechanical & Electronic pulsator.
- ▶ Automatic & standard washing unit.
- ▶ Open fan automatic milk transfer group.
- ▶ Automatic cluster remover.
- ▶ Stainless wash tub.
- ▶ Oil vacuum pump.
- ▶ Automatic feeding.
- ▶ Pneumatically controlled doors

**DAFFARM**

# SÜT SOĞUTMA COOLING

**Dikey Tip Süt Soğutma Tankı**  
**Yatay Tip Süt Soğutma Tankı**



Dünyadaki en besleyici maddelerden birisi olan sütte yararlı ve zararlı bir çok bakteri bulunmaktadır. Bu bakteriler tüm canlılarda olduğu gibi uygun ortamı bulduğunda çoğalmaya başlarlar. Bu ortam şartlarının en önemlisi sıcaklıktır. 4 C °'ye kadar soğutulmamış sütte yararlı bakterilerin yanında zararlı bakterilerin sayısında logaritmik olarak artmaktadır. Memeden çıkan sütün uygun sıcaklığa indirilmesi kullanılan süt soğutma tanklarının seçiminde süt kalitesi, işletme kapasitesi, enerji gereksinimi ve işletme verimliliği kriterleri dikkate alınmalıdır. AISI 304 kalite gıdaya uygun paslanmaz malzemeden imal edilmiş Daffarm süt soğutma tankları ile bu kriterin tamamına hitap etmekteyiz.

There are many beneficial and harmful bacteria in milk, which is one of the most nutritious substances in the world. As with all living things, these bacteria begin to multiply when they find the right environment. The most important of these environmental conditions is temperature. In addition to beneficial bacteria, the number of harmful bacteria increases logarithmically in milk that is not cooled down to 4 °C. Milk quality, operating capacity, energy requirement and operating efficiency criteria should be taken into account in the selection of milk cooling tanks used to reduce the milk coming out of the udder to the appropriate temperature. We address all of these criteria with Daffarm milk cooling tanks made of AISI 304 quality food-grade stainless material.

## Teknik Özellikler

- ▶ Dijital tartım
- ▶ AISI 304 kalite paslanmaz krom
- ▶ Poliüretan yalıtım
- ▶ 2 B II soğutma sınıfı
- ▶ Otomatik ve manuel yıkama opsiyonu
- ▶ Süt transfer pompası opsiyonu
- ▶ Paslanmaz kanatlı karıştırıcı
- ▶ Çevresel şartlara göre ayarlanabilir otomasyon
- ▶ Kolay kurulum, uzun çalışma ömrü

## Technical Specifications

- ▶ Digital weighing
- ▶ AISI 304 quality stainless chrome
- ▶ Polyurethane insulation
- ▶ 2 B II cooling class
- ▶ Automatic and manual washing option
- ▶ Milk transfer pump option
- ▶ Stainless paddle mixer
- ▶ Adjustable according to environmental situation
- ▶ Easy installation, long working life



Yatay tip soğutma tankları 2000 litre ve daha üzeri süt kapasitesi bulunan çiftliklerde tercih edilmektedir. Şekli sebebiyle yıkama tam otomatik olarak yapılmaktadır. Daffam süt soğutma tankları ile 33-35 °C de bulunan sütün en hızlı şekilde 4 °C ye indirilmektedir. Depolama için en az enerji ile sütün bu sıcaklıkta muhafaza edebilmektedir. Lazer kaynak teknolojisi ile imal edilen AISI 304 kalite paslanmaz kromdan imal edilen uzun yıllar çiftliğinize hizmet eder.

Horizontal type cooling tanks are preferred in farms with a milk capacity of 2000 liters or more. Due to its shape, washing is done automatically. With Daffam milk cooling tanks, the milk that is at 33-35 °C is reduced to 4 °C in the fastest way. It can keep the milk at this temperature with the least energy for storage. Made of AISI 304 quality stainless chrome, manufactured with laser welding technology, it will serve your farm for many years.

## Teknik Özellikler

- ▶ Dijital tartım
- ▶ AISI 304 kalite paslanmaz krom
- ▶ Poliüretan yalıtım
- ▶ 2 B II soğutma sınıfı
- ▶ Otomatik yıkama ünitesi
- ▶ Süt transfer pompası opsiyonu
- ▶ Paslanmaz kanatlı karıştırıcı
- ▶ Çevresel şartlara göre ayarlanabilir otomasyon
- ▶ Kolay kurulum, uzun çalışma ömrü

## Technical Specifications

- ▶ Digital weighing
- ▶ AISI 304 quality stainless chrome
- ▶ Polyurethane insulation
- ▶ 2 B II cooling class
- ▶ Automatic washing unit
- ▶ Milk transfer pump option
- ▶ Stainless paddle mixer
- ▶ Adjustable according to environmental situation
- ▶ Easy installation, long working life

**DAFFARM**

# BESLEME FEEDING



**Yatay Yem Karma Makinesi**  
**Dikey Yem Karma Makinesi**  
**Yem Ezme Makinesi**  
**Yem Kirma Makinesi**

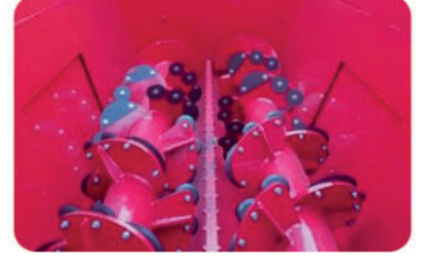

Çiftlik maliyetlerinin en büyük giderlerinden olan yemin yönetilmesi ve verimli şekilde hayvanlara ulaştırılması çiftlik faaliyetlerinin başında gelmektedir. Homojen olarak hazırlanmış yem rasyonu hem et hem de süt hayvancılığında verimliliği en yüksek seviyeye çıkarmaktadır. Daffarm yem karma makineleri ile mümkün olan en kolay şekilde yemleme yapılabilmektedir. Taban sac kalınlığı ve dayanıklı yapısı sayesinde çiftliğinizi uzun yıllar hizmet eder.

Managing the feed, which is one of the biggest expenses of the farm costs, and delivering it to the animals in an efficient way are at the top of the farm activities. A homogeneously prepared feed ration maximizes productivity in both meat and dairy farming. Feeding can be done in the easiest way possible with Daffarm feed mixers. Thanks to the thickness of the base sheet and its durable structure, it will serve your farm for many years.

## Teknik Özellikler

- ▶ Yatay çift helezon
- ▶ 4, 6, 8, 10 ve 12 m<sup>3</sup> kapasite seçenekleri
- ▶ Dijital tartım
- ▶ Hidrolik konveyör bant
- ▶ Yükleme kepçesi
- ▶ % 97 homojenizasyon
- ▶ Planet şanzımanlı güç aktarımı
- ▶ Dahili hidrolik besleme
- ▶ Tercihe bağlı boşaltma yönü

## Technical Specifications

- ▶ Horizontal, double rifling
- ▶ 4, 6, 8, 10 and 12 m<sup>3</sup> capacity options
- ▶ Digital weighing
- ▶ Hydraulic conveyor belt
- ▶ Hydraulic grab
- ▶ % 97 homogenization
- ▶ Power transmission with planetary gearbox
- ▶ Internal hydraulic system
- ▶ Optional discharge direction



Dikey tip yem karma makineleri yakıt tüketimi bakımından oldukça ekonomiktir. Düşük güç ihtiyacı dolayısıyla da dünya genelinde yatay tipe göre daha çok tercih edilmektedir. Karma işlemi tam dolu yükte baskı esaslı çalıştığından daha verimli yapılabilmektedir. Taban sacı kalınlığı ve dayanıklı gövdesi sayesinde bakıma gerek duymaksızın uzun yıllar kullanıma imkanı sunar.

Vertical type feed mixers are very economical in terms of fuel consumption. Due to its low power requirement, it is preferred more than the horizontal type throughout the world. Hash processing can be done more efficiently as it works on a full load basis. Thanks to the thickness of the base plate and durable body, it provides the opportunity to use for many years without the need for maintenance.

## Teknik Özellikler

- ▶ Dikey Tek helezon
- ▶ 4, 6, 8, 10, 12, 16 ve 20 m<sup>3</sup> kapasite seçenekleri
- ▶ Dijital tartım
- ▶ Hidrolik konveyör bant
- ▶ Yükleme kepçesi
- ▶ % 97 homojenizasyon
- ▶ Planet şanzımanlı güç aktarımı
- ▶ Dahili hidrolik besleme
- ▶ Tercihe bağlı boşaltma yönü

## Technical Specifications

- ▶ Vertical, single rifling
- ▶ 4, 6, 8, 10, 12, 16 ve 20 m<sup>3</sup> capacity options
- ▶ Digital weighing
- ▶ Hydraulic conveyor belt
- ▶ Hydraulic grab
- ▶ % 97 homogenization
- ▶ Power transmission with planetary gearbox
- ▶ Internal hydraulic system
- ▶ Optional discharge direction



Arpa, Buğday ve mısır gibi dane yemlerinizi ezip kendi yeminizi hazırlamanıza yardımcı olur. Elektrik motorlu ve elektrik motorlu traktör tahrikli seçenekleri sayesinde her ihtiyaç ve kapasiteye cevap verebilecek yapıda üretilmektedir.

It helps you to prepare your own feed by crushing your grain feeds such as Barley, Wheat and corn. It is produced in a structure that can meet every need and capacity, thanks to its electric motor and electric motor tractor driven options.

## Teknik Özellikler

- ▶ Elektrik motoru ve traktör tahrikli
- ▶ 750 – 4000 kg/h kapasite
- ▶ 2 adet ezici vals
- ▶ 3 kW – 22,5 kW güç seçenekleri
- ▶ Mısır, Arpa, Buğday, Çavdar, Yulaf vb.
- ▶ Vals açıklık ayarı
- ▶ Çuvallama aparatı

## Technical Specifications

- ▶ Electric motor and tractor driven
- ▶ 750 – 4000 kg/h capacity
- ▶ 2 crushing rollers
- ▶ 3 kW – 22.5 kW power options
- ▶ Corn, Barley, Wheat, Rye, Oat etc.
- ▶ Roller clearance adjustment
- ▶ Bagging equipment



Arpa, Buğday ve mısır gibi dane yemlerinizi kırma yoluyla kendi yeminizi hazırlamanıza yardımcı olur. Elektrik motorlu ve elektrik motorlu traktör tahrikli seçenekleri sayesinde her ihtiyaç ve kapasiteye cevap verebilecek yapıda üretilmektedir.

It helps you to prepare your own feed by breaking your grain feeds such as Barley, Wheat and corn. It is produced in a structure that can meet every need and capacity, thanks to its electric motor and electric motor tractor driven options.

## Teknik Özellikler

- ▶ Elektrik motoru ve traktör tahrikli
- ▶ 750 – 4000 kg/h kapasite
- ▶ Kırıcı çekiçler
- ▶ 3 kW – 15 kW güç seçenekleri
- ▶ Mısır, Arpa, Buğday, Çavdar, Yulaf vb.
- ▶ 4, 5 ve 6 mm elek delik çapı
- ▶ Çuvallama aparatı

## Technical Specifications

- ▶ Electric motor and tractor driven
- ▶ 750 – 4000 kg/h capacity
- ▶ Breaker hammers
- ▶ 3 kW – 22.5 kW power options
- ▶ Corn, Barley, Wheat, Rye, Oat etc.
- ▶ 4, 5 ve 6 mm sieve hole diameter
- ▶ Bagging equipment

**DAFFARM**

# AHIR İÇİ EKİPMANLARI BARN EQUIPMENT



Yemlik Kilit Seti  
Yatak Durak Demiri  
Hayvan Yatağı  
Havalandırma Fanı  
Hayvan Fırçası  
Hayvan Suluğu

Buzağı Kulübesi  
Buzağı Mama Makinesi  
Mobil sağım  
Hayvan Katarı  
Travay

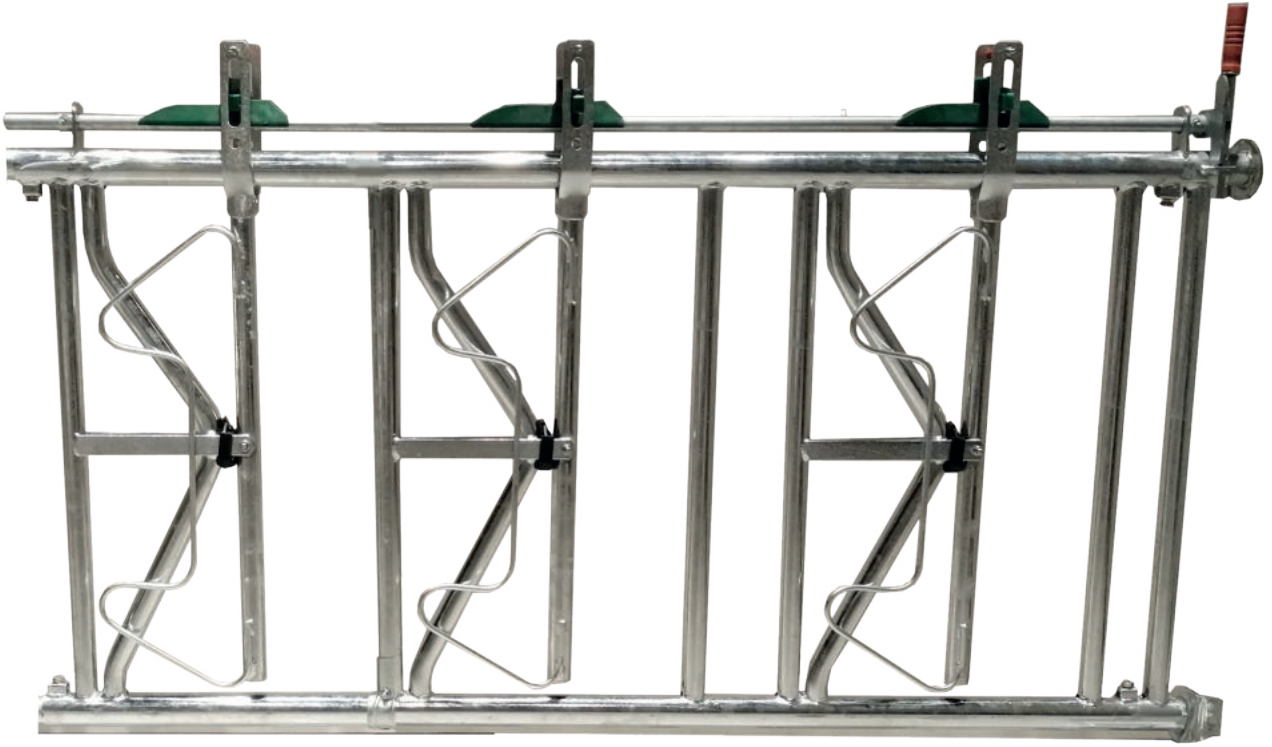

Özellikle büyükbaş süt çiftliklerinde tercih edilen yemlik kilitleri dağıtılan yemin her hayvan için aynı oranda faydalanabilmesine olanak sağlamaktadır. Aşılama için de kullanılan Daffarm yemlik kilitleri yemleme esnasındaki hayvanlar arası hiyerarşik düzeni de sağlamaktadır. Standart ve ya projeye özel çözümler sunmakta, farklı modül uzunluklarında üretmekteyiz. Sıcak daldırma galvaniz kaplaması sayesinde uzun yıllar çiftliğinize hizmet eder. Çift yön özelliği sayesinde kilitten çıkamayacak durumdaki hayvanın kolayca kurtulması sağlanmaktadır.

Head Lock, which are especially preferred in cattle dairy farms, allow the distributed feed to be used at the same rate for each animal. Daffarm head locks, which are also used for vaccination, also provide hierarchical order between animals during feeding. We offer standard or project-specific solutions and produce in different module lengths. Thanks to its hot-dip galvanized coating, it will serve your farm for many years. Thanks to its two-way feature, the animal that cannot get out of the lock can be easily escaped.

## Teknik Özellikler

- ▶ Ana şasi 60 mm ara borular 42 mm çapında
- ▶ Tamamı sıcak daldırma galvaniz kaplama
- ▶ Çift yön (Kilitlenir, Güvenli mod)
- ▶ Modüler montaj imkanı
- ▶ Sessizdir
- ▶ Bireysel kilitleme
- ▶ Hayvan başı 70x90 cm boyut
- ▶ Standart 4' lü ya 8' li tasarım

## Technical Specifications

- ▶ Frame 60 mm intermediate 42 mm diameter
- ▶ All hot-dip galvanized coating
- ▶ Bidirectional (Locked, Safe mode)
- ▶ Modular assembly possibility
- ▶ It is silent
- ▶ Individual locking
- ▶ Size 70x90 cm per animal
- ▶ Standard 4 or 8 design

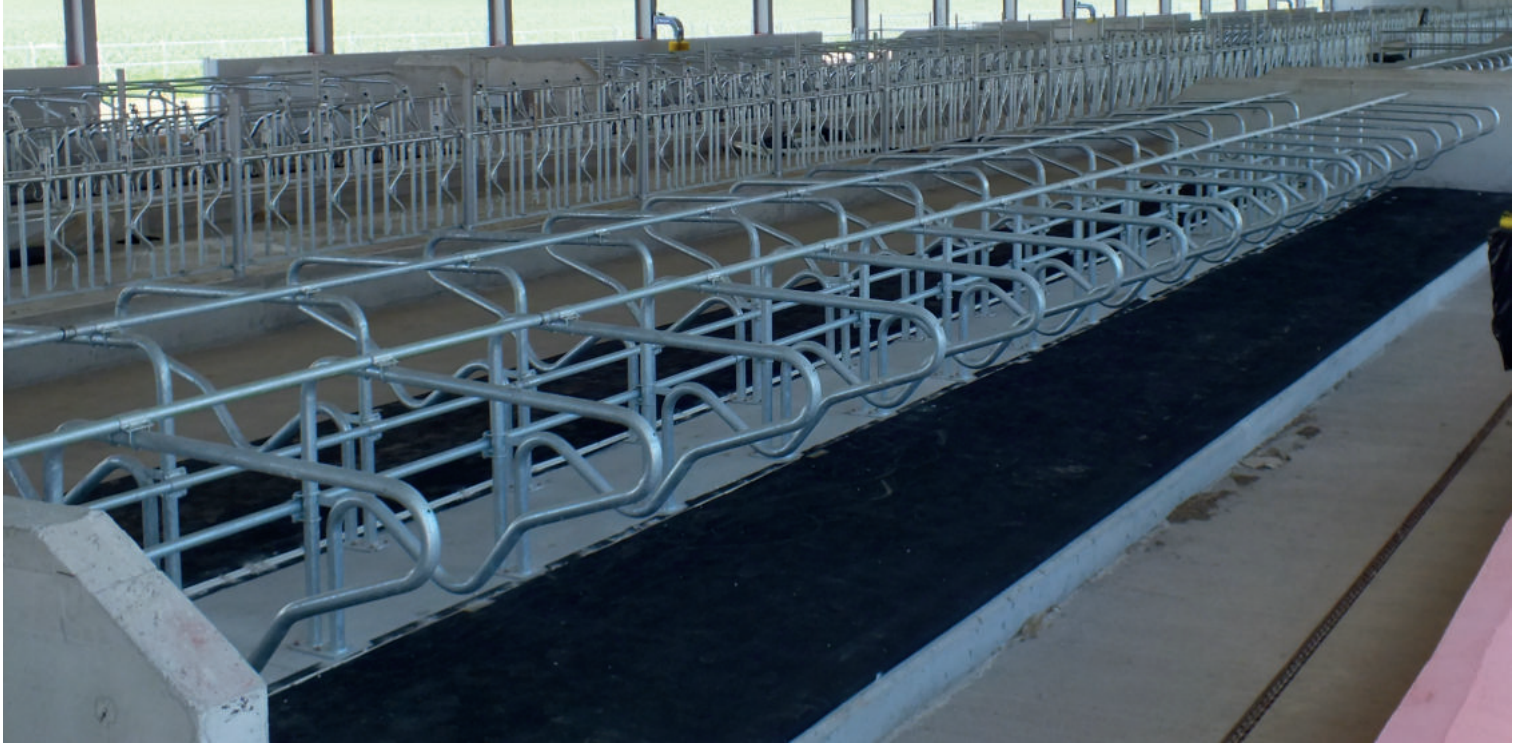

Büyükbaş süt çiftliklerinde yatak alanlarında hayvanların daha düzenli barınmasını sağlayarak yer tasarrufu sağlamak üzere tasarlanmış ekipmanlardır. Ayrıca gübre yönetiminin ilk adımı olup gübrenin direkt sıyrıcı kanalına düşmesi sağlanır. Daffarm yatak demirleri ile tüm hayvanlar aynı konfora sahip olurlar. Kuru bir yatak alanı sağladığından hayvan ve meme sağlığı açısından da oldukça önemli bir ekipmandır. Ruminasyon için her hayvan için bölme bulunduğundan süt verimi artışı da sağlanmaktadır

They are equipment designed to save space by providing more regular shelter for animals in the bedding areas of cattle dairy farms. In addition, it is the first step of manure management and it is ensured that the manure falls directly into the scraper channel. All animals have the same comfort with Daffarm freestall cubicles. Since it provides a dry bedding area, it is a very important equipment in terms of animal and udder health. Since there is a compartment for each animal for rumination, an increase in milk yield is also provided.

## Teknik Özellikler

- ▶ Ana şasi 60 mm, yatay 42 mm çapında
- ▶ Tamamı daldırma galvaniz kaplama
- ▶ Modüler montaj imkanı
- ▶ 190\*120 cm ebatlarında
- ▶ Epoksi ve tij ile montaj
- ▶ 120 cm hayvan aralığı

## Technical Specifications

- ▶ Frame 60 mm, horizontal 42 mm diameter
- ▶ All dipped galvanized coating
- ▶ Modular assembly possibility
- ▶ 190\*120 cm in size
- ▶ Installation with epoxy and rod
- ▶ 120 cm animal spacing



Sağlıklı bir ineğin günde ortalama yatma ve geviş getirme süresi 8 ile 12 saattir. Bu sürenin uzaması ruminasyonu (geviş getirme) süt ve et verimini artırır. Bu süredeki artış büyük oranda yattığı yerin konforu ve refah seviyesinin yüksek olmasına bağlıdır. Doğal ortamından uzak beton zeminde yaşamak durumunda kalan ineklerde asidoz, yaralanmalar, diz ve meme rahatsızlıkları gibi olumsuzlukların önüne geçmek için kauçuktan imal yataklar zorunluluk haline gelmiştir. Daffarm hayvan yataklarını ineklerin yapısına (ırk, yaş, boyut vb.) üretim modeline (bağlı, serbest, duraklı) göre farklı tiplerde üretmektedir. Esneme oranları, kalınlıkları ve ebatları farklı özelliklerde üretilmektedir.

Average laying and rumination time of a healthy cow is 8 to 12 hours per day. Prolongation of this period increases rumination (rumination) milk and meat yield. The increase in this period largely depends on the comfort and well-being of the place where they sleep. Beds made of rubber have become a necessity in order to prevent negative effects such as acidosis, injuries, knee and udder ailments in cows that have to live on a concrete floor far from their natural environment. Daffarm manufactures animal beds in different types according to the structure of the cows (race, age, size, etc.) and production model (attached, free, stalled). Elasticity rates, thicknesses and sizes are produced with different features

## Teknik Özellikler

### Bireysel Hayvan Yatağı

- ▶ Anti bakteriyel kauçuk
- ▶ 110x190cm ebatlarında
- ▶ 2,2 cm kalınlık

### Rulo Hayvan Yatağı

- ▶ Anti bakteriyel kauçuk
- ▶ 180-190-205-220-240 cm ebatlarında
- ▶ Rulo tip ( 30 mt ye kadar üretilebilir)

### Çift Katman Hayvan Yatağı

- ▶ Anti bakteriyel kauçuk ve sünger
- ▶ 180 cm eninde
- ▶ 3,7 cm kalınlık

## Technical Specifications

### Individual Cow Mattress

- ▶ Anti-bacterial rubber
- ▶ 110x190cm in size
- ▶ 2.2 cm thickness

### Roll Cow Mattress

- ▶ Anti-bacterial rubber
- ▶ 180-190-205-220-240 cm dimensions
- ▶ Roll type (can be produced up to 30 mt)

### Individual Cow Mattress

- ▶ Anti-bacterial rubber
- ▶ 180 cm wide
- ▶ 3.7 cm thickness

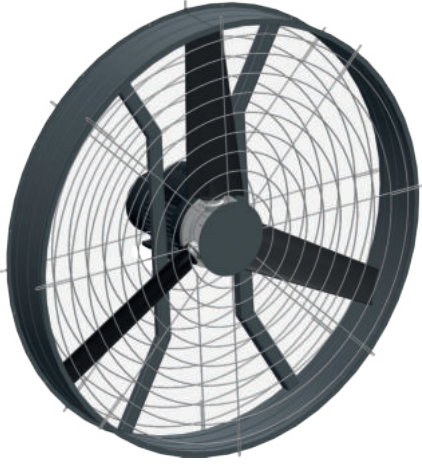

Kapalı ve yarı kapalı ahırlarda hayvanın doğal ihtiyacı olan temiz, serin ve taze hava sağlayan sistemlerdir. Aynı zamanda ıslak gübrenin kurummasına ve kompost hale gelmesine yardımcı olup hayvanların daha kuru ve serin bir zeminde yatmasını sağlar. Yüksek sıcaklıklarda ortamda hava akımını hızlandırarak hayvanların vücut ısılarının düşürülmesine ve verimin artmasına yardımcı olur. Çiftlik içerisinde üretilen yoğun gazın (büyükbaş 20- 25m<sup>3</sup>/gün) tahliye edilmesinde ve büyük fayda sağlar. Fiziki/konfor bakımından yetersiz yaşam alanları, havanın tazelenmesini önleyerek ortamda kirli hava ve nemin birikmesine, kirli ve nemli hava da enfeksiyon ajanlarının (bakteri, virüs, mantar, parazit) yaşamasına ve çoğalmasına sebep olmaktadır. Hayvan refahı ve sağlığının yanında ahır içerisindeki makine ekipman ömrünü ve dayanıklılığını artırır.

They are systems that provide clean, cool and fresh air, which is the natural need of the animal in closed and semi-closed barns. At the same time, it helps the wet manure to dry and become compost, allowing the animals to lie on a drier and cooler ground. By accelerating the air flow in the environment at high temperatures, it helps to lower the body temperature of the animals and increase the efficiency. It provides great benefit in evacuating the intense gas (cattle 20-25 m<sup>3</sup>/day) produced in the farm. Insufficient physical/comfort living spaces prevent the air from being refreshed, causing polluted air and moisture to accumulate in the environment, and dirty and humid air cause infection agents (bacteria, viruses, fungi, parasites) to live and multiply. In addition to animal welfare and health, it increases the life and durability of machinery and equipment in the barn.

## Teknik Özellikler

### Daire Fan

- ▶ 0,55 kw motor gücü
- ▶ Ø 1100 mm x 370 mm
- ▶ 3 adet polietilen kanat
- ▶ 48.000 m<sup>3</sup>/h kapasite
- ▶ 15 m etki menzili

### Kaset Fan

- ▶ 1,1 kw motor gücü
- ▶ 138x138x43 cm boyut
- ▶ 6 adet krom kanat
- ▶ 42.000 m<sup>3</sup>/h kapasite
- ▶ 12 m etki menzili

### Helikopter Fan

- ▶ 0,75 kw motor gücü
- ▶ Dönüş çapı 4 m
- ▶ 6 adet alüminyum kanat
- ▶ 15 m etki alanı
- ▶ İklimlendirme ve invertör

## Technical Specifications

### Circle Fan

- ▶ 0.55 kW engine power
- ▶ Ø 1100mm x 370mm
- ▶ 3 polyethylene wings
- ▶ 48.000 m<sup>3</sup>/h capacity
- ▶ 15 m effective range

### Box Fan

- ▶ 1,1 kW engine power
- ▶ 138x138x43 cm size
- ▶ 6 chrome wings
- ▶ 42.000 m<sup>3</sup>/h capacity
- ▶ 12 m effective range

### Helikopter Fan

- ▶ 0.75 kW engine power
- ▶ Turning diameter 4 m
- ▶ 6 aluminum wings
- ▶ 15 m effective range
- ▶ Air conditioning and



Hayvanların derisini kir, toz, parazit vb. zararlı etkenlerden temizlemek için en etkili ekipman otomatik hayvan kaşıma fırçalarıdır. Derinin nefes almasını sağlayarak kılcal damarlara masaj yaparak kan dolaşımını hızlandırır ve psikolojik bir rahatlama sağlar. İnekler diğer evcil hayvanlar gibi kendilerini kaşıyarak temizlemek isterler ama vücut yapıları bunlar için uygun değildir. Fırça sayesinde inekler kirlerinden kolay bir şekilde arınabilir zararlı parazitlerden kurtulur ve daha sakin bir yaşam sürerler. Daffarm fırçaları tüm bu kriterler göz önünde bulundurularak dayanıklı ve ergonomik olarak üretilmektedir. İneklerin ve üreticilerin gelişen ihtiyaçlarına hızlı cevap verebilmek için sürekli bir gelişim içindedir.

Protect the skin of animals from dirt, dust, parasites, etc. The most effective equipment for cleaning from harmful factors is automatic pet brushes. By massaging the capillaries by allowing the skin to breathe, it accelerates blood circulation and provides psychological relief. Cows like to clean themselves by scratching like other pets, but their body structure is not suitable for them. Thanks to the brush, the cows can be easily purified from their dirt, get rid of harmful parasites and lead a quieter life. Daffarm brushes are produced as durable and ergonomic, considering all these criteria. It is in continuous development in order to respond quickly to the developing needs of cows and producers.

## Teknik Özellikler

- ▶ 0,25 kw motor gücü
- ▶ Kuyruk sıkışma sensörlü
- ▶ 46 cm fırça çapı, 65 cm fırça uzunluğu
- ▶ Çift yönde dönebilme
- ▶ Otomatik sensörlü

## Technical Specifications

- ▶ 0.25 kW engine power
- ▶ With tail jam sensor
- ▶ 46 cm brush diameter, 65 cm brush length
- ▶ Bidirectional rotation
- ▶ With automatic sensor



Sağmal hayvanların sağımında önemli bir yeri vardır. Sahip olduğu özellikler ile (mobil, düşük enerji ile çalışabilme, hafiflik vb) sağım ünitelerinin kullanılmadığı alanlarda en iyi alternatiftir. Kaliteli bir süt üretmek için, sağlıklı hayvanlara ve hijyenik bir sağıma ihtiyaç vardır. Daffarm sağım makinaları; stabil çalışma, dayanıklı ve ergonomik yapısı, bakım ve temizlik kolaylığı ile süt üreticilerinin tüm ihtiyaçlarını karşılayacak özellikte üretilmektedir.

It has an important place in the milking of dairy animals. With its features (mobile, working with low energy, lightness, etc.), it is the best in areas where milking units cannot be used. Is an alternative. A quality milk to healthy animals to produce and the need for a hygienic milking has. Daffarm milking machines; stable operation, durable and ergonomic structure, maintenance and milk producers with ease of cleaning capable of meeting all your needs is produced.

## Teknik Özellikler

- ▶ 0,55 kw motor gücü
- ▶ Çift sağım ve denge tankı
- ▶ 240 cc sağım pençe hacmi
- ▶ 220 lt/dk vakum debisi
- ▶ 40 litre alüminyum ve krom güğüm seçeneği

## Technical Specifications

- ▶ 0.55 kW engine power
- ▶ Double milking and balance tank
- ▶ 240 cc milking claw volume
- ▶ 220 lt/min vacuum flow
- ▶ 40 liter aluminum and chrome jug option



Su tüm canlılar için ortak en önemli gereksinimdir. Sığırlarda sütün %87'si, gübrenin %88'i ve vücudun yaklaşık %56-65'i sudur. Laktasyondaki bir ineğin, canlı ağırlığına oranla su tüketimi diğer türlere göre daha yüksektir. Hayvanın fizyolojik durumu, süt verimi, yem tüketimi, vücut büyüklüğü, hareketlilik düzeyi, yemlerin tipi ve kompozisyonu, çevre sıcaklığı, havanın nemi, rüzgar hızı ve yağış miktarı gibi faktörler su ihtiyaç miktarını etkilemektedir. İçme suyunun kalitesi, hayvana servis şekli, açık ortamda uzun süre kalmaması, hava koşullarından korunması, kullanım alanları gibi etkenler suluklarımızın tipini belirleyen faktörlerdir. Daffarm değişen şartlara uygun suluk tipleri ile en doğru çözümü en kaliteli ürünlerle üreticilerimize sunar.

Water is the most common requirement for all living things. In cattle, 87% of milk, 88% of manure and about 56-65% of the body is water. A cow in lactation has higher water consumption in proportion to its body weight compared to other breeds. Factors such as the physiological state of the animal, milk yield, feed consumption, body size, activity level, type and composition of feed, environmental temperature, humidity of the air, wind speed and amount of precipitation affect the amount of water required. Factors such as the quality of drinking water, the way it is served to the animals, not staying in the open environment for a long time, protection from weather conditions, usage areas are the factors that determine the type of our drinkers. Daffarm offers the right solution to our producers with the highest quality products, with drinker types suitable for changing conditions.

## Teknik Özellikler

### Devirmeli Krom Suluk

- ▶ 150 Litre kapasite
- ▶ AISI 304 krom hazne
- ▶ 40x27x149 cm hazne
- ▶ Galvaniz kaplama
- ▶ Şamandıralı otomatik

### Donmaz Suluk

- ▶ 80 Liitre kapasite
- ▶ Polietilen ham madde
- ▶ 100x60x45 cm boyut
- ▶ 2 adet bölme
- ▶ Şamandıralı otomatik

### Bireysel Suluk

- ▶ 3-5 Litre kapasite
- ▶ Polietilen ve krom ops.
- ▶ Bireysel tip
- ▶ 1 adet bölme
- ▶ Şamandıra ve dokunmatik

## Technical Specifications

### Tilting Stainless Water Troughs

- ▶ 150 Liter capacity
- ▶ AISI 304 chrome bowl
- ▶ 40x27x149 cm hopper
- ▶ Galvanized coating
- ▶ Automatic with float

### Nonfreezing Water Troughs

- ▶ 80 Liter capacity
- ▶ Polyethylene raw material
- ▶ 100x60x45 cm size
- ▶ 2 compartments
- ▶ Automatic with float

### Individual Water Troughs

- ▶ 3-5 Liter capacity
- ▶ Polyethylene and Chrome ops.
- ▶ Individual type
- ▶ 1 compartment



Buzağı bakımında ilk 8 – 10 hafta kritik dönemdir. Bağışıklığı zayıf ve gelişimini henüz tamamlamamış buzağuları dış etkenlerden korumanın, kontrollü ve sağlıklı beslemenin en güvenilir yoludur. Kulübe ve çit aksamının polietilen malzemeden imal edilmesi kullanım ömrünü artırmaktadır.

The first 8-10 weeks are the critical period in calf care. It is the most reliable way to protect calves with weak immunity and who have not yet completed their development from external factors, and to feed them in a controlled and healthy way. The fact that the hut and fence parts are made of polyethylene material increases the service life.

## Teknik Özellikler

- ▶ Polietilen malzemeden imal
- ▶ Kulübe 120x170x130 cm (ExBxY) boyut
- ▶ Çit 130x130x95 cm (ExBxY) boyut
- ▶ 3 adet yemlik (suluk) 1 adet biberon
- ▶ Havalandırma

## Technical Specifications

- ▶ Polietilen malzemeden imal
- ▶ Hut 120x170x130 cm (WxLxH) dimension
- ▶ Fence 130x130x95 cm (WxLxH) dimension
- ▶ 3 feeders (water bowls) and 1 feeding bottle
- ▶ Deaeration



Buzağuların sağlıklı gelişebilmeleri için hazırlanan mamayı daha rahat sindirebilmeleri ve doğru sıcakta içebilmeleri gerekir. Bu işlem için en doğru çözüm mama hazırlama makineleridir. Ürettiğimiz yüksek teknolojili mama hazırlama makineleri değişen kapasitelerde size homojen ve sıcaklıkta mama hazırlama imkanı sunar

In order for the calves to develop healthily, they should be able to digest the prepared food more easily and drink it at the right temperature. The best solution for this process is food preparation machines. The high-tech food preparation machines we produce offer you the opportunity to

## Teknik Özellikler

- ▶ 100, 160, 220 ve 280 litre kapasite seçenekleri
- ▶ Mobil tasarım
- ▶ AISI 304 paslanmaz krom malzeme
- ▶ Akıllı dozajlama ve tabancası
- ▶ Kendi yürür ve pastörizasyon opsiyonu

## Technical Specifications

- ▶ 100, 160, 220 and 280 liter capacity options
- ▶ Mobile design
- ▶ AISI 304 stainless chrome material
- ▶ Intelligent dosing and gun
- ▶ Self propelled and pasteurized option



Besi çiftliklerinde verim ölçmenin ilk basamağıdır. İyi konumlandırılmış bir hayvan kantarı ağırlık kaybı / kazanç verilerini en hızlı şekilde verir. Alınan bu veriler doğru rasyon oluşturmak ve sağlıklı üretim yapmak için ışık tutacaktır.

It is the first step of measuring efficiency in fattening farms. A wellpositioned animal scale gives weight loss/gain data the fastest. These data will shed light on creating the right ration and making healthy production.

## Teknik Özellikler

- ▶ Kafes tip sabit
- ▶ 100x200 cm boyut
- ▶ 2000 kg hassasiyet
- ▶ 500 gram hassasiyet
- ▶ Statik boya

## Technical Specifications

- ▶ Lattice type fixed
- ▶ 100x200 cm size
- ▶ 2000 kg precision
- ▶ 500 grams precision
- ▶ Static paint



Özellikle süt üreten işletmelerde tırnak bakımı hayati önem taşır. Bakımı yapılmayan tırnaklar süt ve et kayıplarına varan olumsuz sonuçlar doğurabilmektedir. Daffarm travayları hayvanların ve kullanıcıların zarar görmeyeceği en uygun yapıda ve sağlam materyallerle ürettik. Manuel ya da elektrikli sistemlerle hayvanı strese sokmadan müdahale etme imkanı verir

Nail care is of vital importance, especially in dairy-producing businesses. Nails that are not taken care of can cause negative consequences, up to milk and meat losses. We produced Daffarm trawlers with the most suitable structure and durable materials, where animals and users will not be harmed. It gives the opportunity to intervene without stressing the animal with manual or electrical systems. food in varying capacities

## Teknik Özellikler

- ▶ Mobil ve sabit tip seçenekleri
- ▶ Elektrikli ve mekanik seçenekleri
- ▶ 1940x900x1900 mm boyut
- ▶ Galvaniz kaplama
- ▶ Yol ve iş konumu

## Technical Specifications

- ▶ Mobile and fixed type options
- ▶ Electrical and mechanical options
- ▶ 1940x900x1900 mm size
- ▶ Galvanized coating
- ▶ Road and work location

 **DAFFARM**